

قَرَابُ

مشروع تابع لجمعية المكنز الإسلامي

A project of the Thesaurus Islamicus Foundation

ما هو مشروع «قِرَاب»؟

What is Qirab?

The Qirab Project was created by the Thesaurus Islamicus Foundation in 2021 as a complement to our other projects. It was envisioned as a platform enabling us to share experience gained from over 25 years of striving in the manuscript heritage preservation field.

Qirab is dedicated to supporting the preservation of manuscripts within the Islamic cultural sphere through knowledge sharing and open source technology. We publish Arabic translations of technical texts and standards as well as produce innovative hardware and software designs.

أطلقت جمعية المكنز الإسلامي مشروع «قِرَاب» في عام ٢٠٢١ استكمالاً لمشروعاتها الأخرى. وكان الغرض من المشروع إنشاء منصة تمكنها من مشاركة خبراتها التي تزيد عن ٢٥ عامًا في مجال حفظ المخطوطات التراثية.

يهدف مشروع «قِرَاب» إلى دعم عملية حفظ المخطوطات في المجال الثقافي الإسلامي؛ من خلال تبادل المعرفة والتكنولوجيا المفتوحة المصدر. ونحن من خلال هذا المشروع نعمل على نشر ترجمات عربية للنصوص والمعايير الفنية والكتب والمراجع العلمية لحفظ المخطوطات بالإضافة إلى إعداد تصميمات مبتكرة من الأدوات والبرامج الحاسوبية.



Some of our projects

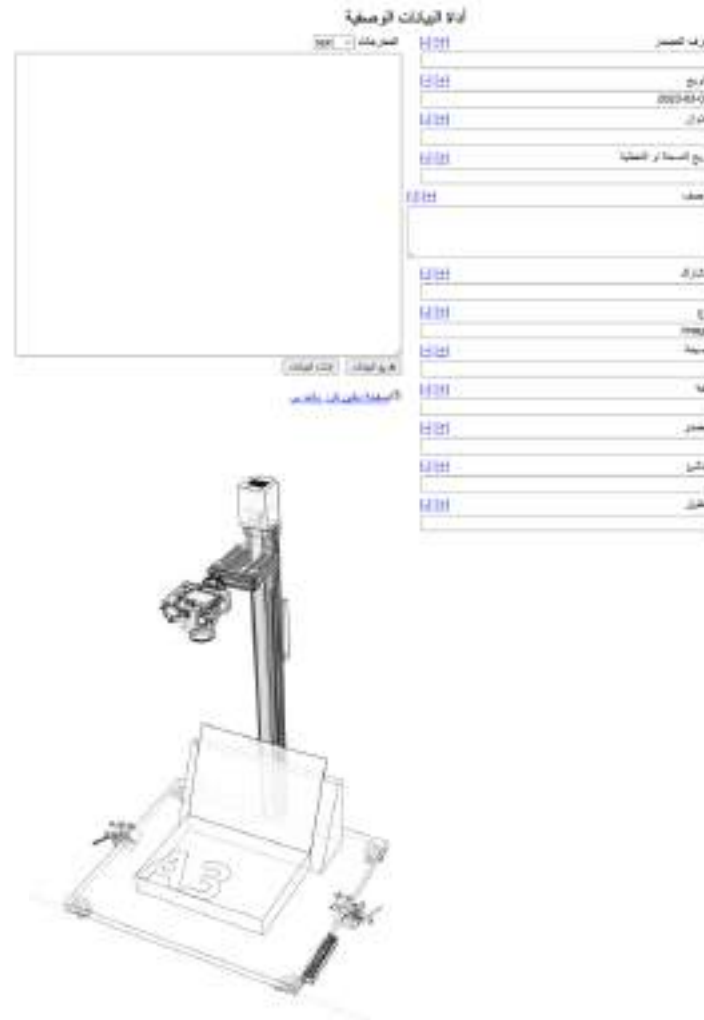

بعض مشاريعنا



About the Thesaurus Islamicus Foundation

The Thesaurus Islamicus Foundation is a non-profit academic organisation that was founded to support and advance the protection, preservation and study of the Islamic intellectual and artistic heritage. It specialises in scholarly publishing, fine book design, and the care and management of manuscript collections. The Foundation has offices in Cairo, Egypt; and Stuttgart, Germany.



عن جمعية المكنز الإسلامي

جمعية المكنز الإسلامي مؤسسة علمية غير هادفة للربح أسست لدعم وتطوير حماية التراث الفكري والفني الإسلامي وحفظه ودراسته. والجمعية متخصصة في مجال النشر العلمي، وإعداد التصميمات الفاخرة للكتب، والعناية بمجموعات المخطوطات وإدارتها.

للجمعية مكاتب في القاهرة
بمصر وشتوتجارت بألمانيا.



What does “Qirab” mean?

In the Islamic bookbinding tradition, the term “qirāb” was used to refer to the sleeve cases that protected bound manuscripts. The Thesaurus Islamicus Foundation chose it to be the symbol of the Qirab project and its efforts to preserve Islamic manuscripts and other heritage.

The term first appeared in a handbook titled “Kitāb al-Tasfīr fī Ṣinā’at al-Tasfīr” by Bakr ibn Ibrāhīm ibn al-Mujāhid ibn al-Lakhmī al-Ishbīlī (d. Hijri 628/1231 AD or Hijri 629/1232 AD).

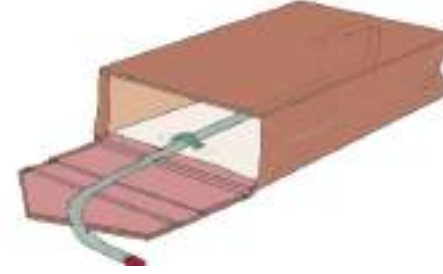

ما معنى كلمة «قِرَاب»؟

القِرَاب في تراث التجليد الإسلامي هو الوعاء الجلدي المُخَيِّط الذي كان يتم حفظ الكتب المخطوطة فيه قديماً ولذا قد اختارته جمعية المكنز الإسلامي كرمز لمشروعها المعني تحديداً بحفظ المخطوطات الإسلامية.

ذُكِرَ مصطلح «قِرَاب» (وجمعه «أقربة») لأول مرة في كتاب «التيسير في صناعة التفسير» لكتابه بكر بن إبراهيم بن المجاهد اللخمي الإشبيلي المتوفي عام ٦٢٩/٦٢٨ هجرية أو ١٢٣٢/١٢٣١ ميلادية.

